



AMBACHTELIJK & KLEIN

De negentiende eeuw herleeft met het model Tuile du Nord. Deze kleine, vlakke dakpan met ronde wel roept nostalgie op naar de tijden van het ambachtelijke bouwen. Horizontale belijning creëert een mooi lijnenspel waarbij afwerking tot in detail is uitgevoerd en waarmee het dak tot leven wordt gebracht.

Technische gegevens:

Keramische dakpan	
Afmeting (l x b)	281 x 214 mm
Gemiddelde werkende breedte	189 mm
Gewicht	20 N
Gemiddeld aantal per m ²	23,1
Gemiddeld gewicht per m ²	ca. 460 N
Dakhelling minimaal	15° - 90°
(van 15° tot 25° advies vragen bij de afdeling Dakservice)	
Latafstand	
latafstand	229 mm
Modelgebonden daksysteemcomponenten	
Panhaak Tuile du Nord, rekenwaarde	168 N

Door bakrimp zijn kleine afwijkingen mogelijk. Indien u aan uiterste maten gebonden bent is het raadzaam vooraf te controleren of de geleverde dakpannen en gevelpannen deze toelaten.

UNIVERSELE DAKSYSTEEMCOMPONENTEN

Zie hoofdstuk 9 daksysteemcomponenten.



AFWERKING

Het model Tuile du Nord is leverbaar op:

- rode scherf naturel
- rode scherf glanzend verglaasd
- rode scherf mat verglaasd
- blauwe scherf naturel

KLEUREN PER AFWERKING

Rode scherf naturel:
natuurrood.

Rode scherf glanzend verglaasd:
gitzwart,
bruin,
lichtbruin.

Rode scherf mat verglaasd:
zwart.

Blauwe scherf naturel:
blauw gesmoord.

Voor een gelijkmatige schakering, dakpannen uit verschillende pakketten (per partij) door elkaar verwerken.



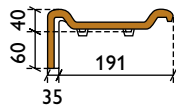

gevelpan links

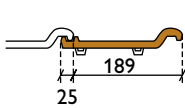
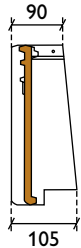
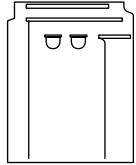

normale pan

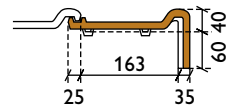
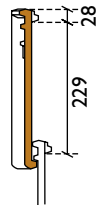
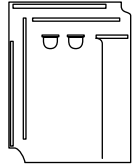

gevelpan rechts

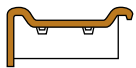
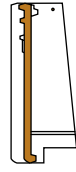
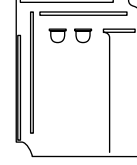

chaperongevelpan
90° links

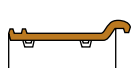
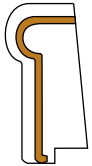
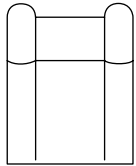

chaperonpan 90°

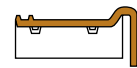
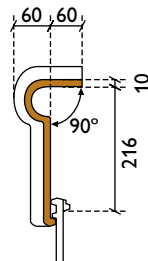
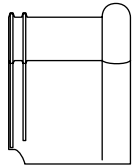

chaperongevelpan
90° rechts

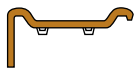
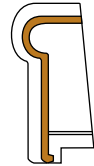
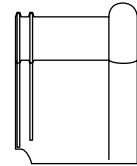

knikgevelpan
135° links

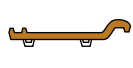
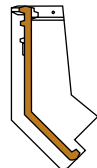
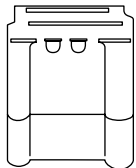

knikpan 135°

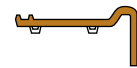
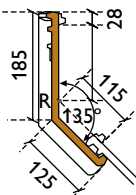
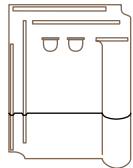

knikgevelpan
135° rechts

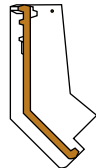
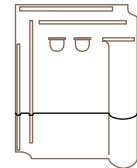

R = snijpunt bovenzijde panlatten

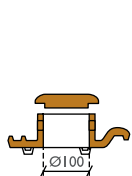

doorvoerpan
(met deksel)

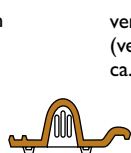
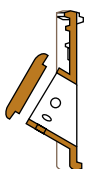
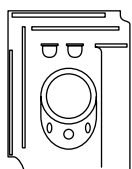

ventilatiepan
(ventilatie-opening
ca. 800 mm²)

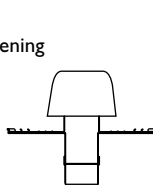
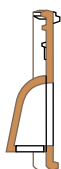
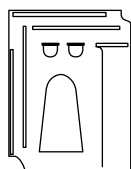

universele Combipan
(geometrische doorlaat
12.200 mm²)

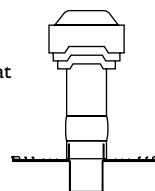
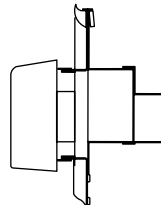
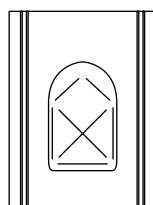

universele Combivent
diameter Ø 125

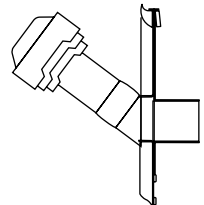
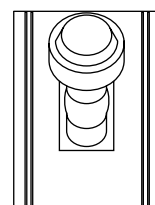

HULPSTUKKEN

- vorst: universele halfronde vorst en in bepaalde gevallen hoekkepervorst
- gevelpan links ± 4,4 st/m1
- gevelpan rechts ± 4,4 st/m1
- chaperonpan 90° ± 5,3 st/m1
- chaperongevelpan links/rechts
- knikpan 135° ± 5,3 st/m1
- knikgevelpan links/rechts
- doorvoerpan
- ventilatiepan
- schubvorst
- begin schubvorst
- platte vorst
 - topgevel links en rechts
 - hoekkeper beginvorst
- halfronde vorst
 - topgevel links en rechts
 - hoekkeper beginvorst
- universele Combipan voor rioolontluchting en ventilatie
- universele Combivent voor mechanische ventilatie
- huismussenpan
- gierzwaluwpan.

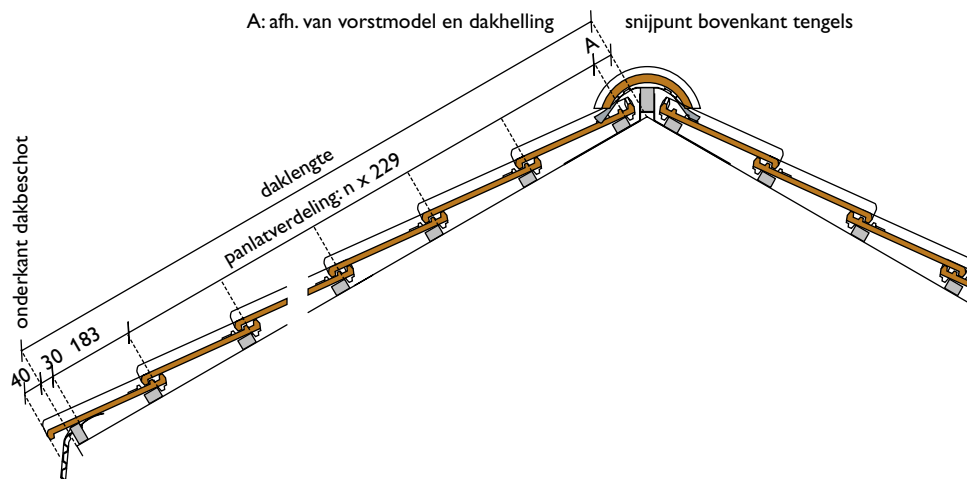
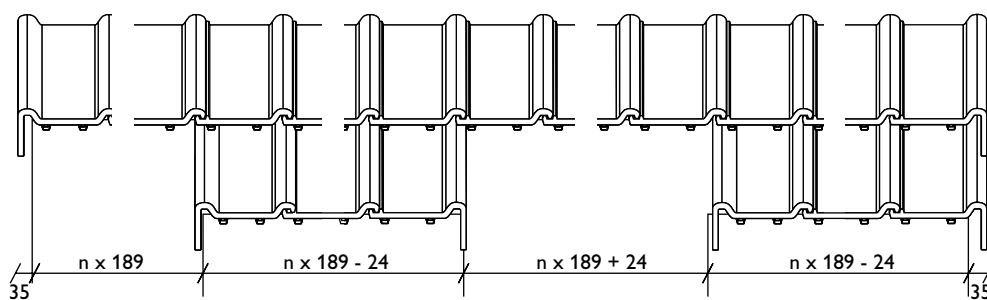
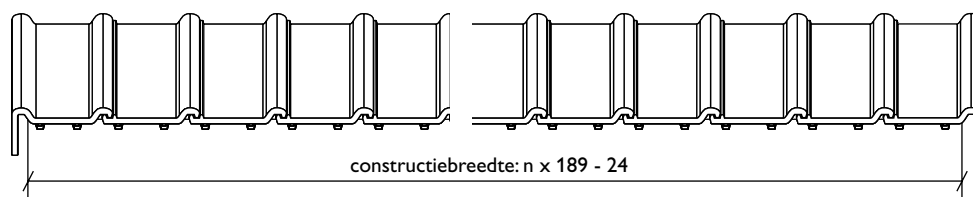

BREEDTE-INDELING MET GEBRUIK VAN GEVELPANNEN

De totale dakbreedte, inclusief dakoverstek, bij het model Tuile du Nord is $n \times 189 - 24$ mm.

Deze breedte is als volgt opgebouwd: de werkende breedte van de dakpannen is 189 mm, de linker- en rechtergevelpan samen hebben een werkende breedte van 354 mm (de linkergevelpan 191 mm, de rechtergevelpan 163 mm). Door gebruik te maken van de panspeling van +1 of -1 mm kan de totale dakbreedte maximaal $n \times 1$ mm (n is het aantal dakpannen) vergroot of verkleind worden.

BREEDTE-INDELING ZONDER GEVELPANNEN

In plaats van aan beide zijden gevelpannen toe te passen kan men ervoor kiezen aan de linkerkant een dubbelwelpan (werkende breedte 226 mm) en aan de rechterkant een gewone dakpan te gebruiken.

De afwerking kan geschieden door:

- een cementen deklijst,
- een verholten goot met een boeiboord,
- een verholten goot, waarbij het doorlopende metselwerk afgedekt is met een waterdicht materiaal (bijvoorbeeld natuursteen),
- een boeiboord met windveer.

De totale dakbreedte en de maatvoering van aanbouwen en inspringingen is afhankelijk van de detaillering van de gekozen afwerking.

LENGTE-INDELING

De bovenkant van de bovenste panlat uit het noksnijpunt (het snijpunt van de bovenzijde van de tengels) is afhankelijk van het vorstmodel en de dakhelling. Zie hiervoor de gegevens bij de betreffende vorsten. De plaats van de onderste panlat is afhankelijk van de gekozen gootdetaillering (maximaal 30 mm vanaf onderkant dakbeschoot). De bovenkant van de een-na-onderste panlat ligt 183 mm boven de onderste, afhankelijk van de latafstand die berekend wordt. 'Dampen' van de onderste rij dakpannen is te voorkomen door ophogen van de onderste panlat of door toepassing van een MONIER dakvoetprofiel, in combinatie met een gekantelde onderste panlat. De gemiddelde latafstand is 229 mm, te verdelen over de afstand tussen bovenkant bovenste panlat en bovenkant een-na-onderste panlat.

RUITERHOOGTE

Bij toepassing van een zelfventilerende nokconstructie dienen de vorsten op de dakpannen te rusten.

Tussen de onderkant vorst en de ruiters een ruimte vrijhouden van ca. 5 mm. De ruitershoogten bij gebruik van de MONIER nokbeugel zijn te vinden op het modelblad halfronde vorst. Bij ongelijke dakhellingen het gemiddelde van de dakhellingen aanhouden.

Halfronde vorst

Dakhelling	Nokbeugel geknikt op perforatie	Nokbeugel geknikt op hoogste punt	A* (mm)	B* (mm)	C* (mm)
30°	x	-	40	87	60
45°	x	-	40	70	40
60°	-	x	40	47	47

