

MODEL DE NIEUWE HOLLANDER

Collectie geprofileerde dakpannen





HANDIG & PERFECT VAN MAAT

Het resultaat van rijke ervaring op het gebied van dakbedekking. Het model De Nieuwe Hollander doet zijn naam eer aan, zowel wat ontwerp als fabricage betreft. De mooie glooiende golving past perfect in het traditionele daklandschap. Door de gekozen maatvoering is dit model specifiek toepasbaar voor modulair ontworpen daken.



Technische gegevens:

Keramische dakpan		
Afmeting (l x b)	411 x 265 mm	
Gemiddelde werkende breedte (panspeling ± 1 mm)	226 mm	
Gemiddelde werkende breedte donkere scherf	225 mm	
Gewicht	31 N	
Gemiddeld aantal per m ²	12,5	
Gemiddeld gewicht per m ²	387 N	
Dakhelling minimaal	20°	
(van 15° tot 20° advies vragen bij de afdeling Dakservice)		
Latafstand		
- minimale latafstand	345 mm	
- gemiddelde/ideale latafstand	353 mm	
- maximale latafstand	360 mm	
dakhelling (°)	maximale latafstand (mm)	minimale overlapping (mm)
15 - 20	353	56
≥ 20	360	51
(minimale latafstand is 345 mm)		
Modelgebonden dakstelselcomponenten		
Panhaak De Nieuwe Hollander II, rekenwaarde	116 N	

De gemiddelde latafstand is gelijk aan de ideale maat. Door bakrimp zijn kleine afwijkingen mogelijk. Indien u aan uiterste maten gebonden bent, is het raadzaam vooraf te controleren of de geleverde dakpannen en gevelpannen deze toelaten.

UNIVERSELE DAKSTELSYSTEMCOMPONENTEN

Zie hoofdstuk 10 dakstelselcomponenten.



AFWERKING

Het model De Nieuwe Hollander is leverbaar op:

- rode scherf naturel;
- rode scherf geëngobeerd;
- donkere scherf glanzend verglaasd;
- donkere scherf mat verglaasd;
- donkere scherf geëngobeerd.

KLEUREN PER AFWERKING

Rode scherf naturel:
natuurrood.

Rode scherf geëngobeerd:
koperrood;
rustiek.

Donkere scherf glanzend verglaasd:
gitzwart.

Donkere scherf mat verglaasd:
zwart.

Donkere scherf geëngobeerd:
zwart vol donker;
grafietgrijs.

Voor een gelijkmatige schakering, dakpannen uit verschillende pakketten (per partij) door elkaar verwerken.



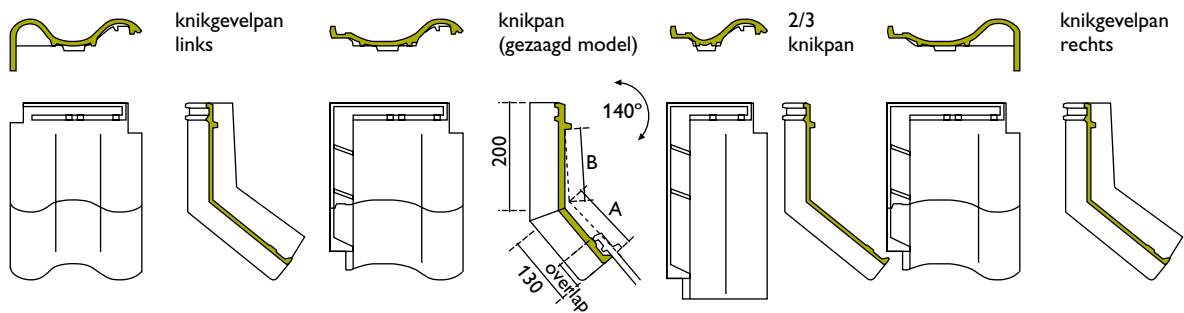
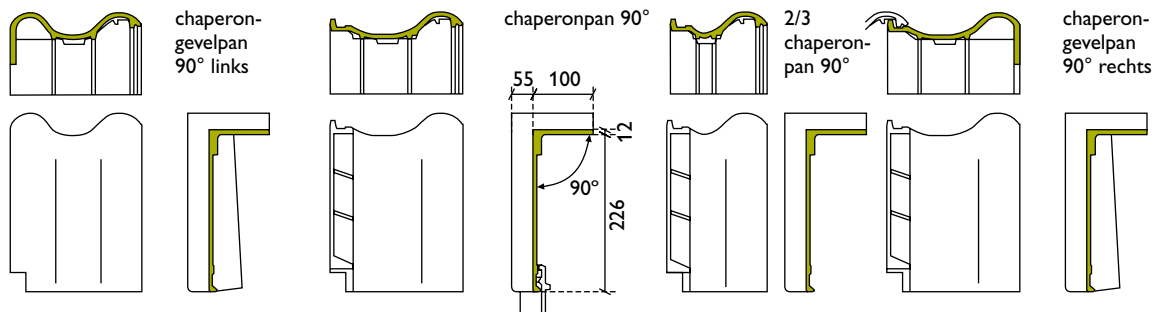
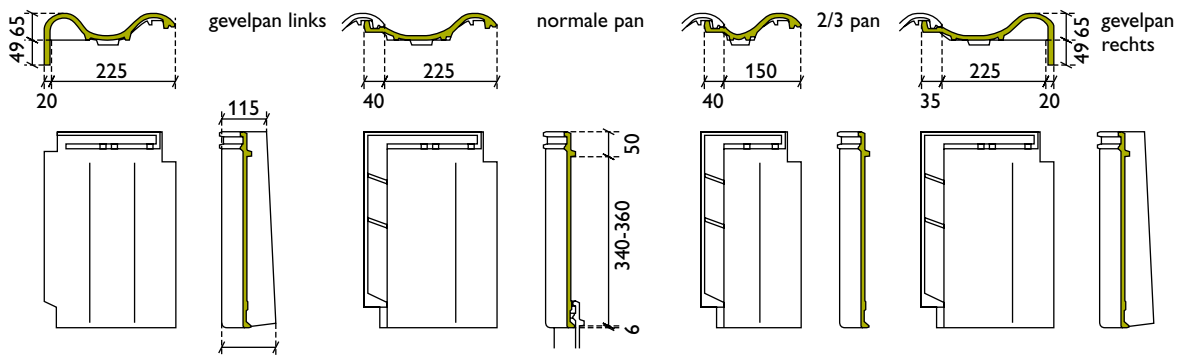

Zie ook maatvoeringstabel standaard knikpan op het onderdak pag. 121

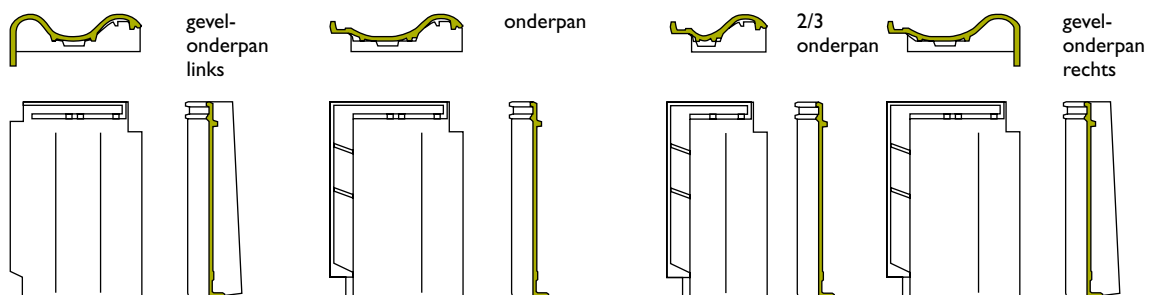

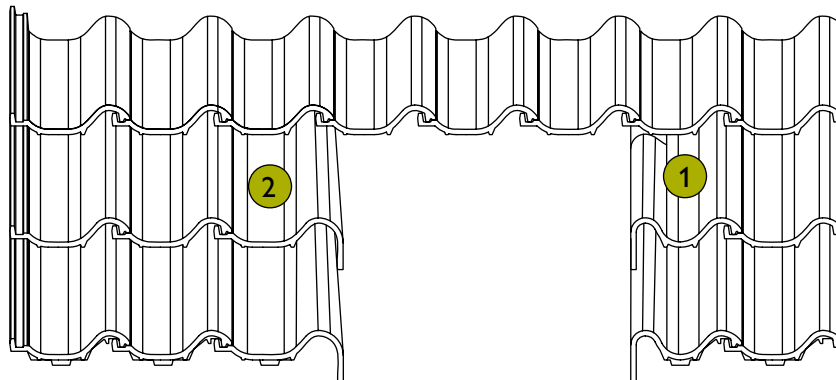
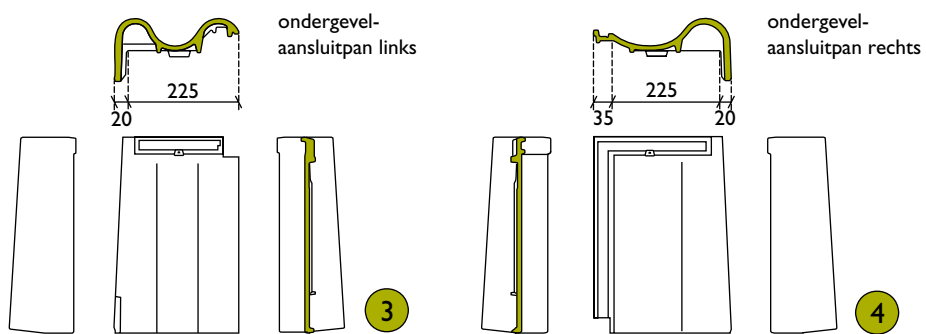
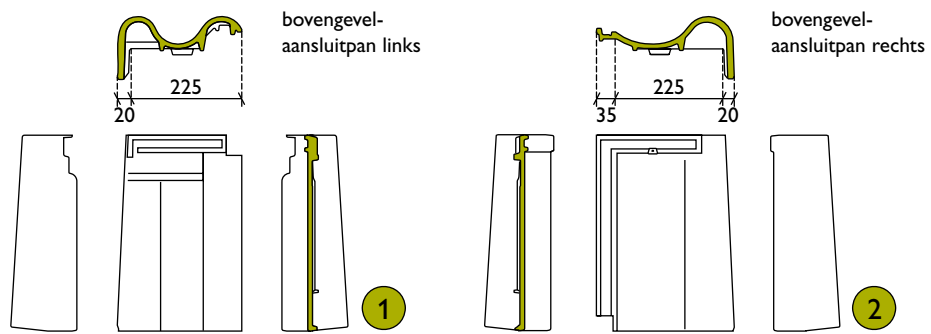

1. bovengevelaansluitpan links
2. bovengevelaansluitpan rechts
3. ondergevelaansluitpan links
4. ondergevelaansluitpan rechts

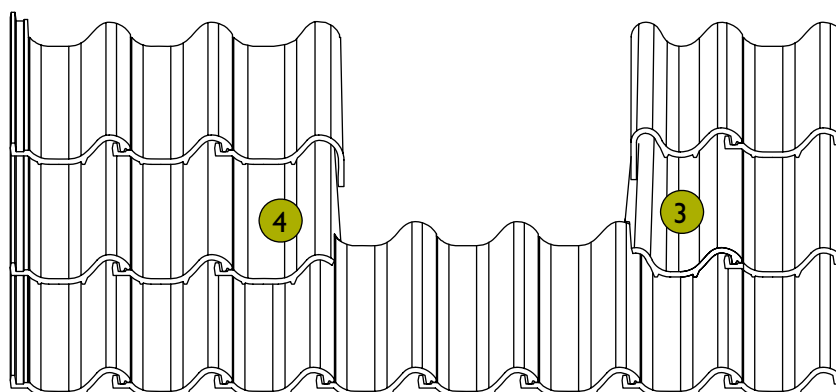

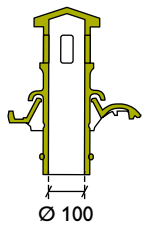

doorvoerpan
(met doorvoer voor
dakhellings 25° - 45°)

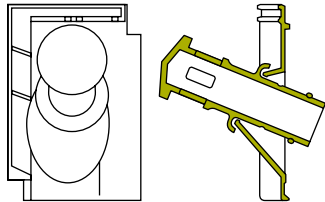

ventilatiepan
(ventilatieopening
ca. 800 mm²)

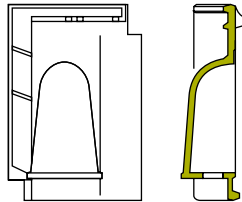

gierzwaluwan

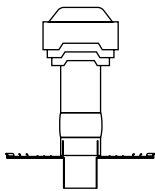
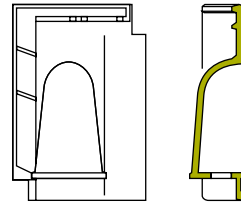

universele
Combivent®
diameter Ø 125

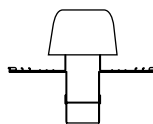
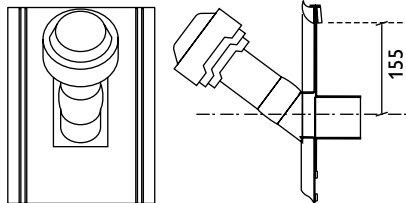

universele Combipan®
(geometrische
doorlaat 12.200 mm²)

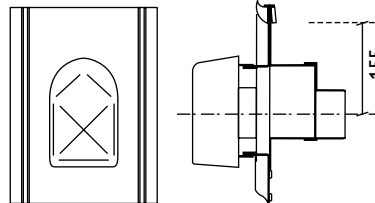

stadsuitloopan

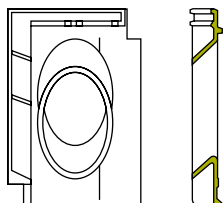

huismussenpan

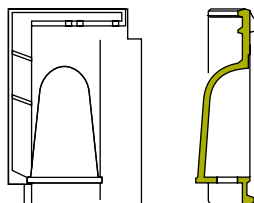

dubbele
welpan

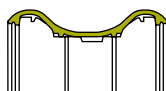
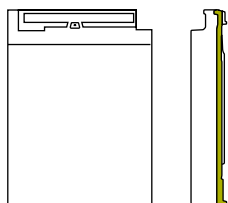

chaperon-
dubbel-
welpan

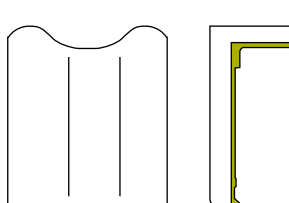

dubbelwel-
onderpan

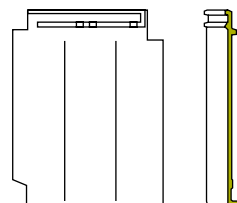

HULPSTUKKEN

- nok: universele halfronde vorst
- hoekkeper: universele halfronde vorst of schubvorst
- gevelpan links/rechts $\pm 2,8$ st/m¹
- chaperonpan 90° $\pm 4,4$ st/m¹
- chaperongevelpan links/rechts
- knikpan 140° $\pm 4,4$ st/m¹
- knikgevelpan links/rechts
- onderpan
- gevelonderpan links/rechts
- dubbele welpan
- dubbele welonderpan
- chaperon dubbele welpan
- ventilatiepan

- dubbele pan
- 2/3 pan
- 2/3 onderpan
- 2/3 chaperonpan
- 2/3 knikpan
- doorvoerpan
- stadsuitloopp
- universele Combipan®
- universele Combivent®
- huismussenpan
- gierzwaluwpan

Voor afwijkende maatvoering van knik- en chaperonpannen zie tabel op pagina 314 en 315.

MAATVOERING STANDAARD KNIKPAN OP HET ONDERDAK

Latafstand tot knik over de panlat gemeten.

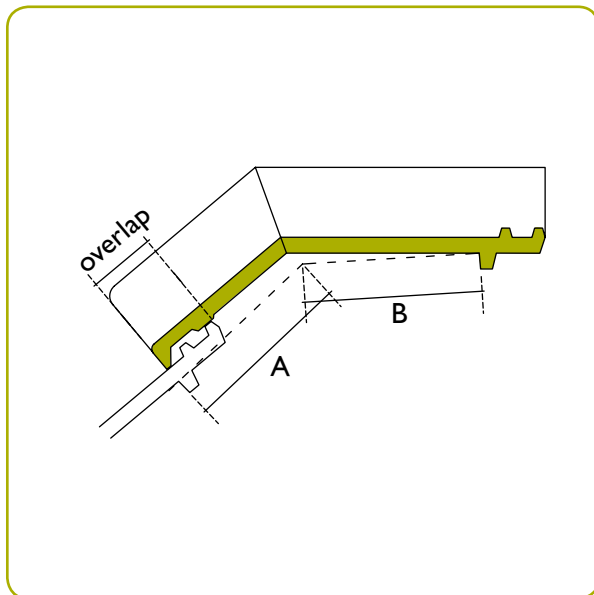

Standaard knikpan 140°

Overlap	A	B
51 mm	129 mm	134 mm
58 mm	123 mm	134 mm
66 mm	115 mm	133 mm

Bovengenoemde maatvoering geldt alleen voor een knik van 140°

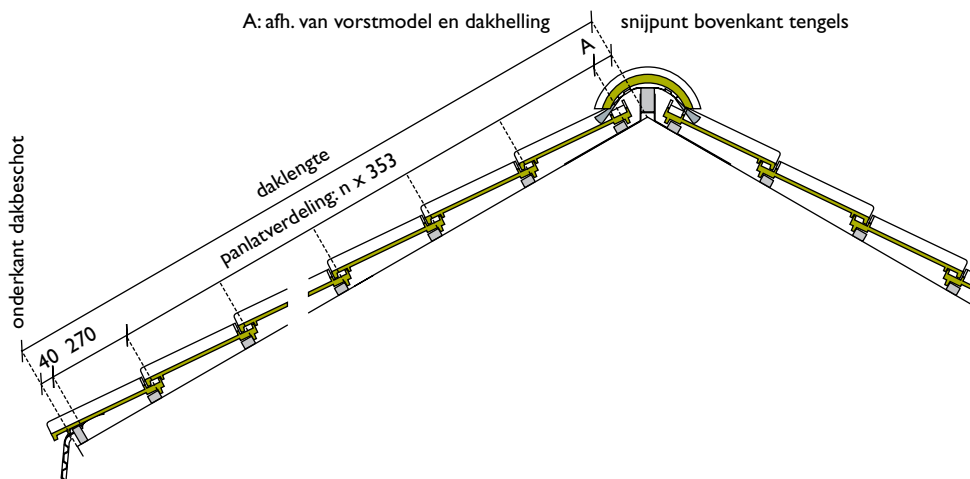
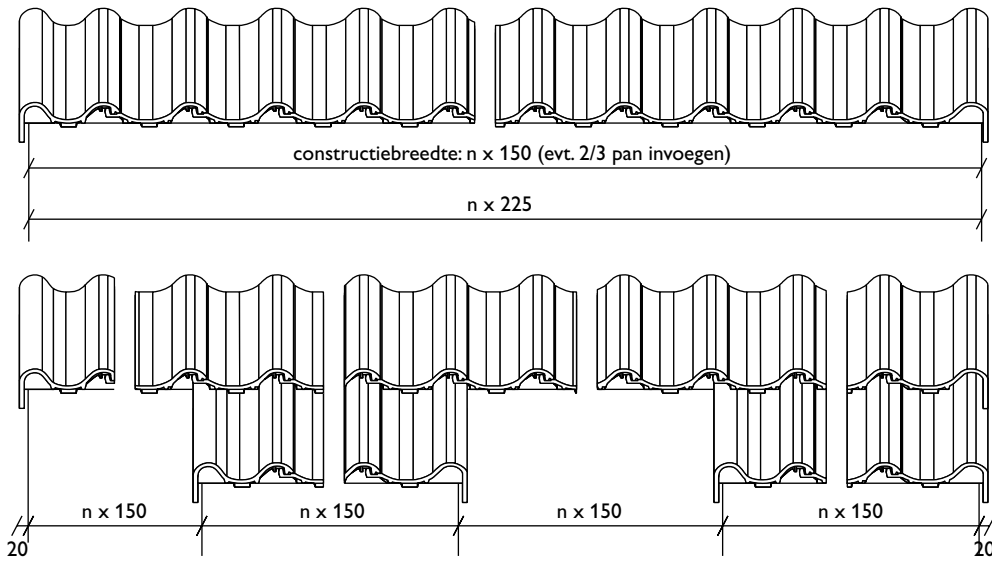

BREEDTE-INDELING MET GEBRUIK VAN GEVELPANNEN

De totale dakbreedte, inclusief dakoverstek, bij het model De Nieuwe Hollander is $n \times 150$ mm.

Deze breedte is als volgt opgebouwd: de werkende breedte van de dakpannen is 225 mm, de linker- en rechtergevelpan samen hebben een werkende breedte van 450 mm (de linkergevelpan 225 mm, de rechtergevelpan 225 mm). Door gebruik te maken van de panspeling van +1 of -1 mm kan de totale dakbreedte maximaal $n \times 1$ mm (n is het aantal dakpannen) vergroot of verkleind worden. Door toepassing van de 2/3 dakpan, werkende breedte 150 mm, kunnen meer dakbreedte-indelingen gemaakt worden.

Gemiddelde werkende breedte rode scherf 226 mm

BREEDTE-INDELING ZONDER GEVELPANNEN

In plaats van aan beide zijden gevelpannen toe te passen, kan men ervoor kiezen aan de linkerkant een dubbelwelpan (werkende breedte 265 mm) en aan de rechterkant een gewone dakpan te gebruiken.

De afwerking kan geschieden door:

- een cementen deklijst;
- een verholten goot met een boeiboord;
- een verholten goot, waarbij het doorlopende metselwerk afgedekt is met een waterdicht materiaal (bijvoorbeeld natuursteen);
- een boeiboord met windveer.

De totale dakbreedte en de maatvoering van aanbouwen en inspruingen is afhankelijk van de detaillering van de gekozen afwerking.

LENGTE-INDELING

De bovenkant van de bovenste panlat uit het noksnijpunt (het snijpunt van de bovenzijde van de tengels) is afhankelijk van het vorstmodel en de dakhelling. Zie hiervoor de gegevens bij de betreffende vorsten. De plaats van de onderste panlat is afhankelijk van de gekozen gootdetaillering (maximaal 40 mm vanaf onderkant dakbeschot). De bovenkant van de een-na-onderste panlat ligt 250 - 270 mm boven de onderste panlat. 'Dompen' van de onderste rij dakpannen is te voorkomen door ophogen van de onderste panlat of door toepassing van een MONIER dakvoetprofiel in combinatie met een gekantelde onderste panlat. De gemiddelde latafstand is te bepalen door de afstand tussen bovenkant bovenste panlat en bovenkant een-na-onderste panlat te verdelen in een aantal hele dakpannen, rekening

houdend met de minimale (345 mm) en de maximale (360 mm) latafstand.

RUITERHOOGTE

Bij toepassing van een zelfventilerende nokconstructie dienen de vorsten op de dakpannen te rusten. Tussen de onderkant vorst en de ruiters een ruimte vrijhouden van ca. 5 mm. De ruitershoogten bij gebruik van de MONIER nokbeugel zijn te vinden bij de betreffende vorstmodellen. Bij ongelijke dakhellingen het gemiddelde van de dakhellingen aanhouden.

Halfronde vorst

Dakhelling	Nokbeugel geknikt op perforatie	Nokbeugel geknikt op hoogste punt	A* (mm)	B* (mm)	C* (mm)
30°	x	-	70	100	70
45°	x	-	70	90	60
60°	x	-	70	75	45

Bij steilere dakhellingen advies vragen bij de afdeling Dakservice van MONIER.

