



MONIER

MODEL SIGNY-FINNEZ

Collectie vlakke dakpannen



30
JAAR

PRODUCT-
GARANTIE

15
JAAR

DAKSYSTEEM-
GARANTIE

MORE POWER TO YOUR ROOF



TECHNISCH HOOGWAARDIG

Het model Signy-Finnez is een vlakke groot formaat kleidakpan met een geraffineerd vormgegeven neus. De dakpan is zowel gedekt in lijn als in halfsteensverband toepasbaar, hetgeen de ontwerper in staat stelt dakvlakken met een volkomen verschillend lijnenspel te ontwikkelen. Behalve aan het design van het zichtvlak van de dakpan is ook uitermate veel aandacht



geschonken aan het ontwerpen van een technisch hoogwaardige kop- en zijsluiting. Hierbij is volop gebruik gemaakt van de kennis en kunde waarover de MONIER Groep beschikt. Het ontwerp is in de eigen windtunnel langdurig blootgesteld aan extreme weersomstandigheden en heeft deze tests met glans doorstaan. Kortom, de Signy-Finnez is niet alleen een fraaie, maar ook een technisch perfecte dakpan die zich in het bijzonder leent voor grootschalige (nieuw)bouw.

Technische gegevens:

Keramische dakpan	
Afmeting (l x b)	480 x 326 mm
Gemiddelde werkende breedte	280 mm
Gewicht	44 N
Gemiddeld aantal per m ²	ca. 10
Gemiddeld gewicht per m ²	ca. 440 N
Dakhelling minimaal	22°
<small>(van 15° tot 22° advies vragen bij de afdeling Dakservice)</small>	
Variabele latafstand	300 - 370 mm

MONIER beschikt voor de Signy-Finnez over het NL BSB® certificaat van KIWA. Ook beschikt MONIER over de door het Agentschap NL verstrekte erkenning als bedoeld in artikel 9 van het Besluit bodemkwaliteit voor de werkzaamheid 'Producers van bouwstoffen, grond of baggerspecie' zoals vastgelegd in bijlage 1 van de beschikking voor de beoordelingsrichtlijn: 1510 - Keramische pannen. Beide documenten kunt u downloaden op de website van MONIER zie <http://www.monier.nl/services-downloads/attesten-certificaten.html>

UNIVERSELE DAKSYSTEEMCOMPONENTEN

Zie hoofdstuk 10 dakstelsysteemcomponenten.

AFWERKING

Het model Signy-Finnez is leverbaar in de afwerking:

- rode scherf naturel,
- rode scherf geëngobeerd,
- donkere scherf geëngobeerd.

KLEUREN PER AFWERKING

Rode scherf naturel:
natuurrood.

Rode scherf geëngobeerd:
rood rustiek.

Donkere scherf geëngobeerd:
antraciet vol donker.

Voor een gelijkmatige schakering, dakpannen uit verschillende pakketten (per partij) door elkaar verwerken.



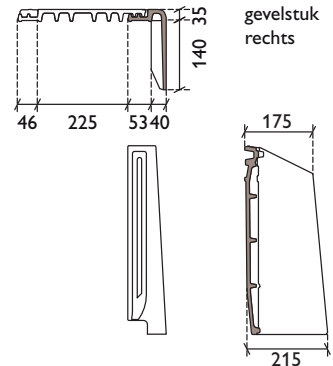
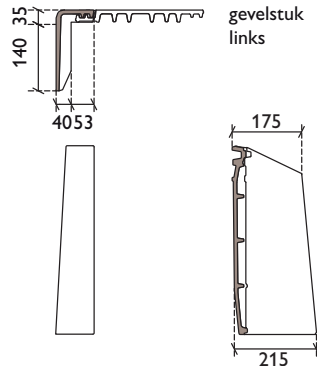
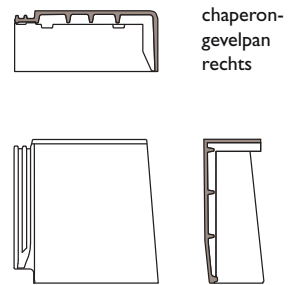
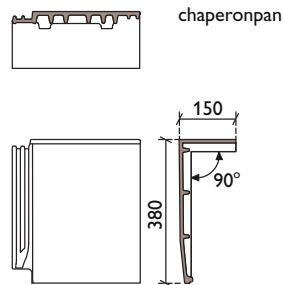
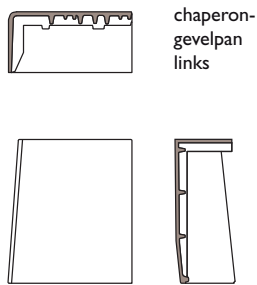
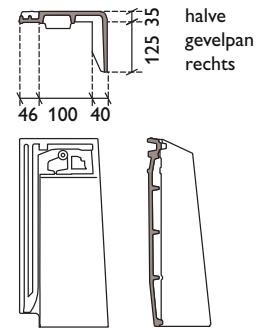
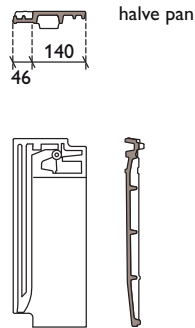
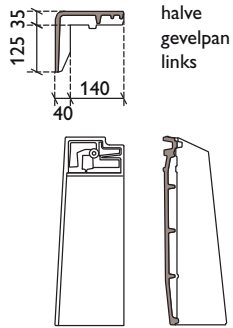
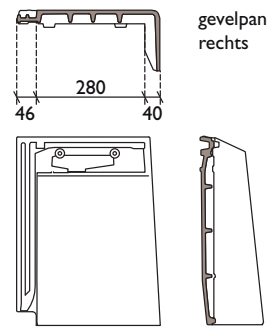
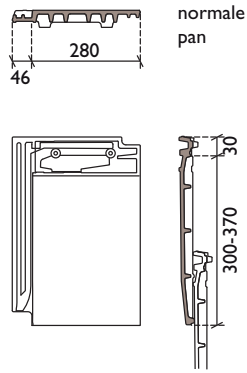
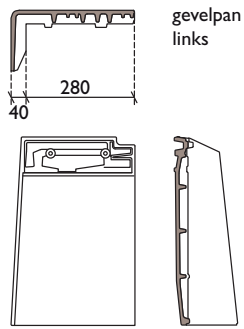

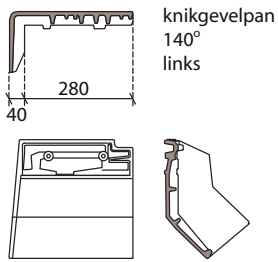

knikgevelpan
140°
links

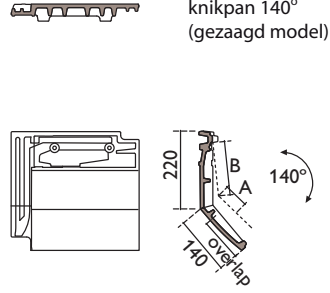

knikpan 140°
(gezaagd model)

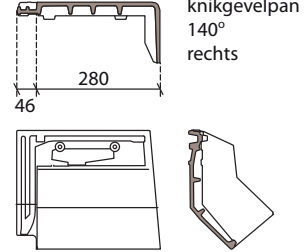

knikgevelpan
140°
rechts

Zie ook maatvoeringstabel standaard knikpan op het onderdak pag. 172

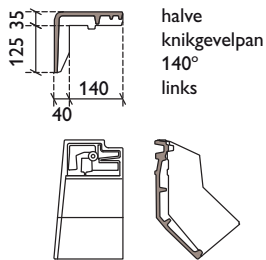

halve
knikgevelpan
140°
links

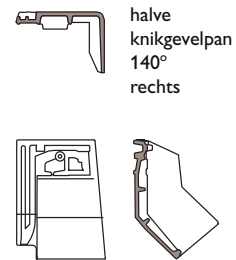

halve
knikgevelpan
140°
rechts

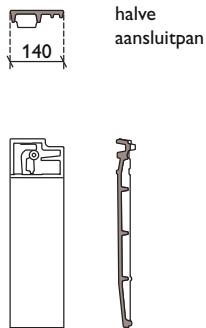

halve
aansluitpan

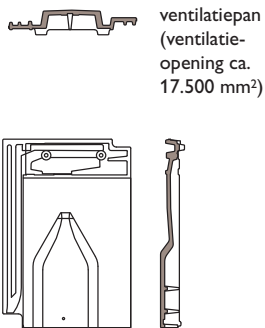

ventilatiepan
(ventilatie-
opening ca.
17.500 mm²)

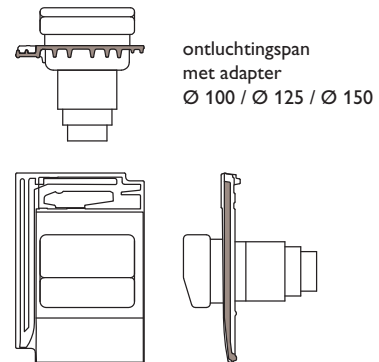

ontluchtingspan
met adapter
Ø 100 / Ø 125 / Ø 150

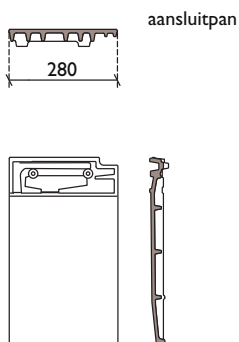

aansluitpan

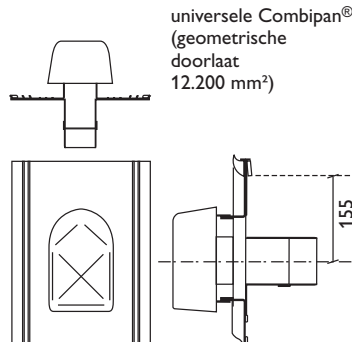

universele Combipan®
(geometrische
doorlaat
12.200 mm²)

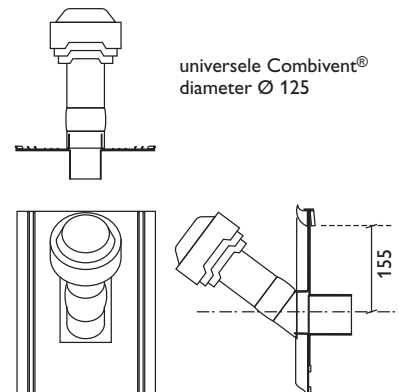

universele Combivent®
diameter Ø 125

HULPSTUKKEN

- nok: HV nokvorst type S of halfronde nokvorst type S

2,5 st/m ¹
3,0 st/m ¹
- hoekkeper: HV hoekkepervorst type S of halfronde hoekkepervorst type S

2,5 st/m ¹
2,3 st/m ¹
- aansluitpan ± 3,3 st/m¹
- halve pan
- ventilatiepan
- chaperonpan 90° 5 st/m¹
- chaperongevelpan links/rechts 90°
- halve chaperonpan 90°
- knikpan 140°
- halve knikpan 140°
- universele Combipan®
- universele Combivent® voor rioolontluchting.

Voor afwijkende maatvoering van knik- en chaperonpannen zie tabel op pagina 314 en 315.

MAATVOERING STANDAARD KNIKPAN OP HET ONDERDAK

Latafstand tot knik over de panlat gemeten.

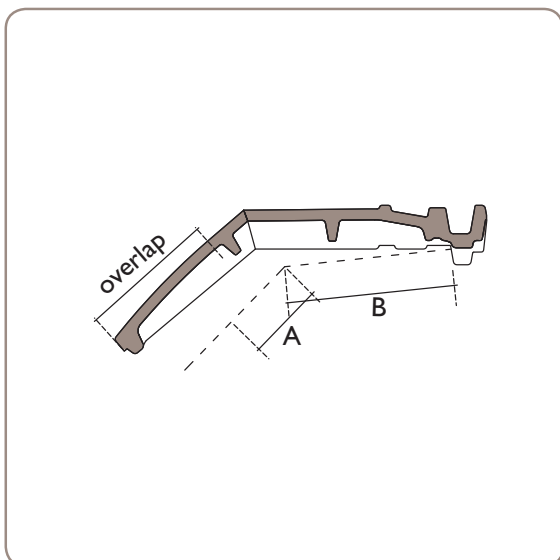

Standaard knikpan 140°

Overlap	A	B
112 mm	63 mm	138 mm
136 mm (maximaal)	41 mm	135 mm

Bovengenoemde maatvoering geldt alleen voor een knik van 140°

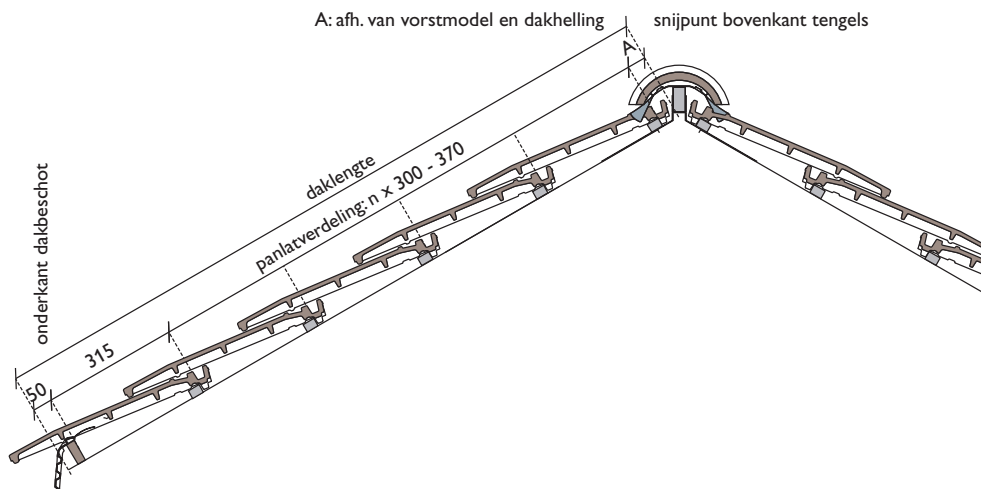
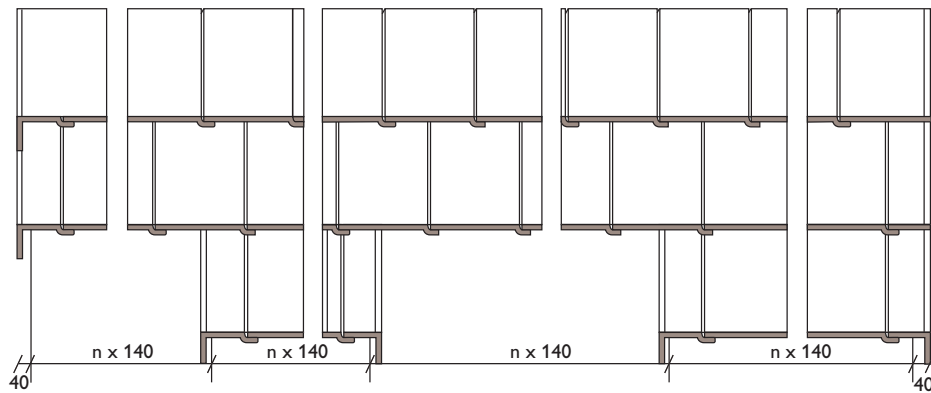
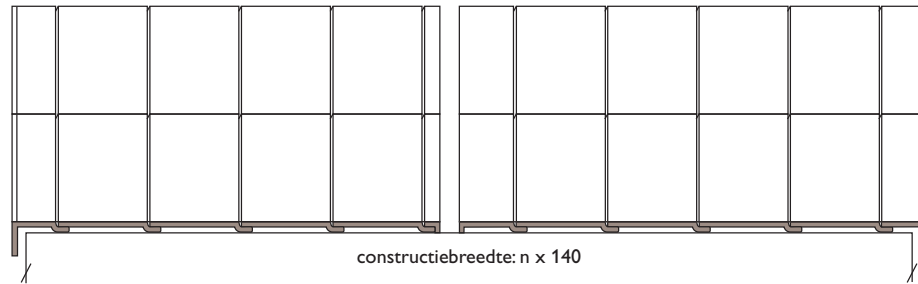

BREEDTE-INDELING MET GEBRUIK VAN GEVELPANNEN

De totale dakbreedte, inclusief dakoverstek, onder de Signy-Finnez is $n \times 140$ mm. Deze breedte is als volgt opgebouwd: de werkende breedte van de dakpannen is 280 mm, de werkende breedte van een halve pan is 140 mm. De Signy-Finnez kan in halfsteensverband en in lijn gelegd worden. Door gebruik te maken van de panspeling van +1 of -1 mm kan de totale dakbreedte maximaal $n \times 1$ mm (n is het aantal dakpannen) vergroot of verkleind worden.

BREEDTE-INDELING ZONDER GEVELPANNEN

In plaats van aan beide zijden gevelflappen toe te passen, kan men ervoor kiezen aan de linkerzijde een aansluitpan (280 mm breed) en aan de rechterzijde een gewone dakpan te gebruiken. De afwerking kan geschieden door:

- een cementen deklijst;
- een verholen goot met een boeiboord;
- een verholen goot, waarbij het doorlopende metselwerk afgedekt is met een waterdicht materiaal (bijvoorbeeld natuursteen);
- een boeiboord met windveer.

De totale dakbreedte en de maatvoering van aanbouwen en inspruingen is afhankelijk van de detaillering van de gekozen afwerking.

LENGTE-INDELING

De bovenkant van de bovenste panlat ligt op maximaal 70 mm uit het noksnijpunt (het snijpunt van de bovenzijde van de tengels). De plaats van de onderste panlat is afhankelijk van de gekozen gootdetaillering. Bijvoorbeeld 50 mm vanaf onderkant dakbeschoot. De bovenkant van de een-na-onderste panlat ligt 315 mm boven de onderste. 'Dompen' van de onderste rij dakpannen is te voorkomen door ophogen van de onderste panlat of door toepassing van een MONIER dakvoetprofiel in combinatie met een gekantelde onderste panlat. De gemiddelde latafstand is te bepalen door de afstand tussen bovenkant bovenste panlat en bovenkant een-na-onderste panlat te verdelen in een aantal hele dakpannen, rekening houdend met de minimale en maximale latafstand.

RUITERHOOGTE

Bij toepassing van een MONIER zelfventilerende nokconstructie dienen de vorsten op de dakpannen te rusten. Tussen de onderkant vorst en de ruiters een

ruimte vrijlaten van ca. 5 mm. In de onderstaande tabel zijn de ruitershoogten te vinden voor HV vorsten, bij gebruik van de MONIER nokbeugel (zie onderstaande tekening). Bij dakhellingen boven 35° zijn nokbeugels niet toepasbaar. Bij ongelijke dakhellingen het gemiddelde van de dakhellingen aanhouden.

Afstand bovenste panlat tot bovenkant snijpunt tengels (A)

Vorstmodel	Halfronde nokvorst			HV Nokvorst		
	30°	45°	60°	30°	45°	60°
Dakhelling						
Minimaal in mm	40	40	40	40	40	100
Maximaal in mm	70	70	70	70	70	100

Ruitershoogte bovenkant snijpunt tengels, bovenkant ruiters (B)

Vorstmodel	Halfronde nokvorst			HV Nokvorst		
	30°	45°	60°	30°	45°	60°
Dakhelling						
In mm	83	46	23	72	38	-11

Ruitershoogte bovenkant ruitersdrager, bovenkant ruiters (C)

Vorstmodel	Halfronde nokvorst			HV Nokvorst		
	30°	45°	60°	30°	45°	60°
Dakhelling						
In mm	56	X	X	45	X	X

X = niet mogelijk ruitersdrager toe te passen

Bij steilere dakhellingen advies vragen bij de afdeling Dakservice van MONIER.

